

BOMBAS CENTRÍFUGAS SANITARIAS Serie CSK

Bombas centrífugas de turbina abierta con soporte independiente y cojinetes lubricados con aceite.

Realizadas específicamente para los sectores alimentarios, farmacéutico, químico y tratamiento de aguas.

Máxima modularidad de componentes.

Partes en contacto con el fluido realizadas en acero inoxidable CF-3M 1.4404/ AISI 316L. Las fundiciones realizadas a la cera perdida y el tratamiento de pulido electroquímico garantizan niveles óptimos de acabado superficial.

Bajo pedido se pueden obtener acabados especiales con rugosidades hasta 0,5 µm (excepto tamaños 125/150).

Proyectadas y construidas para garantizar la ausencia de puntos de retención, siendo idóneas para ciclos de lavado CIP

Bomba CSK 3.º grupo con la base, motor y junta de arrastre elástica

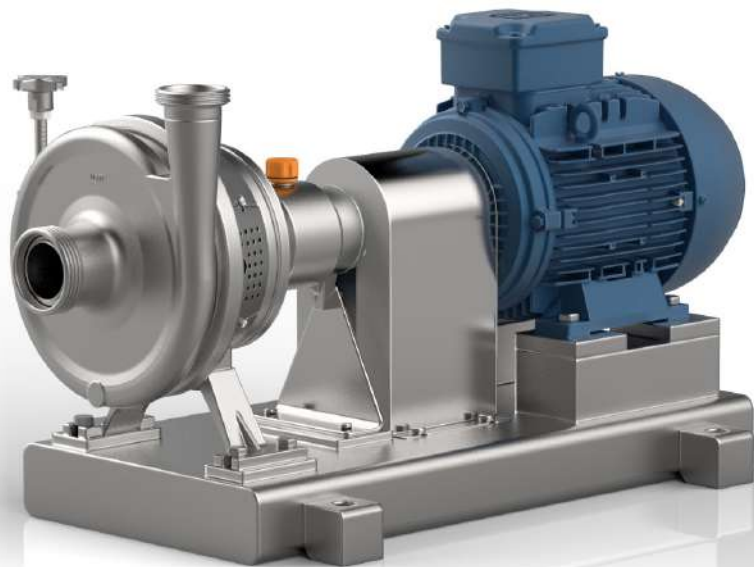

Bomba CSK eje desnudo

Gracias al sistema de cierre del cuerpo mediante una abrazadera son fácilmente desmontables para inspección, limpieza y mantenimiento; además la boca de impulsión se puede girar en cualquier dirección (excepto los tamaños 125-150).

Para ambientes particularmente agresivos, las bombas CSK se realizan bajo pedido en los siguientes materiales:

- Superduplex
- Aleación de níquel

Nota: sujeto a disponibilidad por parte de CSF.

Bajo pedido también en configuración ATEX.

DATOS TÉCNICOS

Caudales hasta 570 m³/h

Presiones hasta 100 m

Presión máxima de funcionamiento 10 bar hasta 100°C

Rango de temperatura -20° ÷ + 100°

(bajo pedido hasta 140°C para agua y hasta 190°C para aceite comestible, que se especificará al realizar el pedido).

Rendimientos óptimos y bajos valores de NPSH.

Ejecución cierre mecánico:

Cierre mecánico interno unificado según EN 12756, ISO 3069

Cierre mecánico interno simple

Cierre mecánico externo refrigerado

Cierre mecánico doble refrigerado

Materiales de las juntas (FDA y reg. europeo 1935/2004):

Nitrilo (NBR)

Etileno-Propileno (EPDM)

Fluorado especial

Fluorado (FPM - FKM)

FEP

FFPM - FFKM

Silicona

Conexiones para las bocas de unión:

DIN - SMS - IDF - BS/RJT - DS- CLAMP y bridas EN1092-1 PN16 las adaptan a todas las normativas internacionales.

Amplia gama dimensional dotada de 26 modelos divididos en 3 grupos.

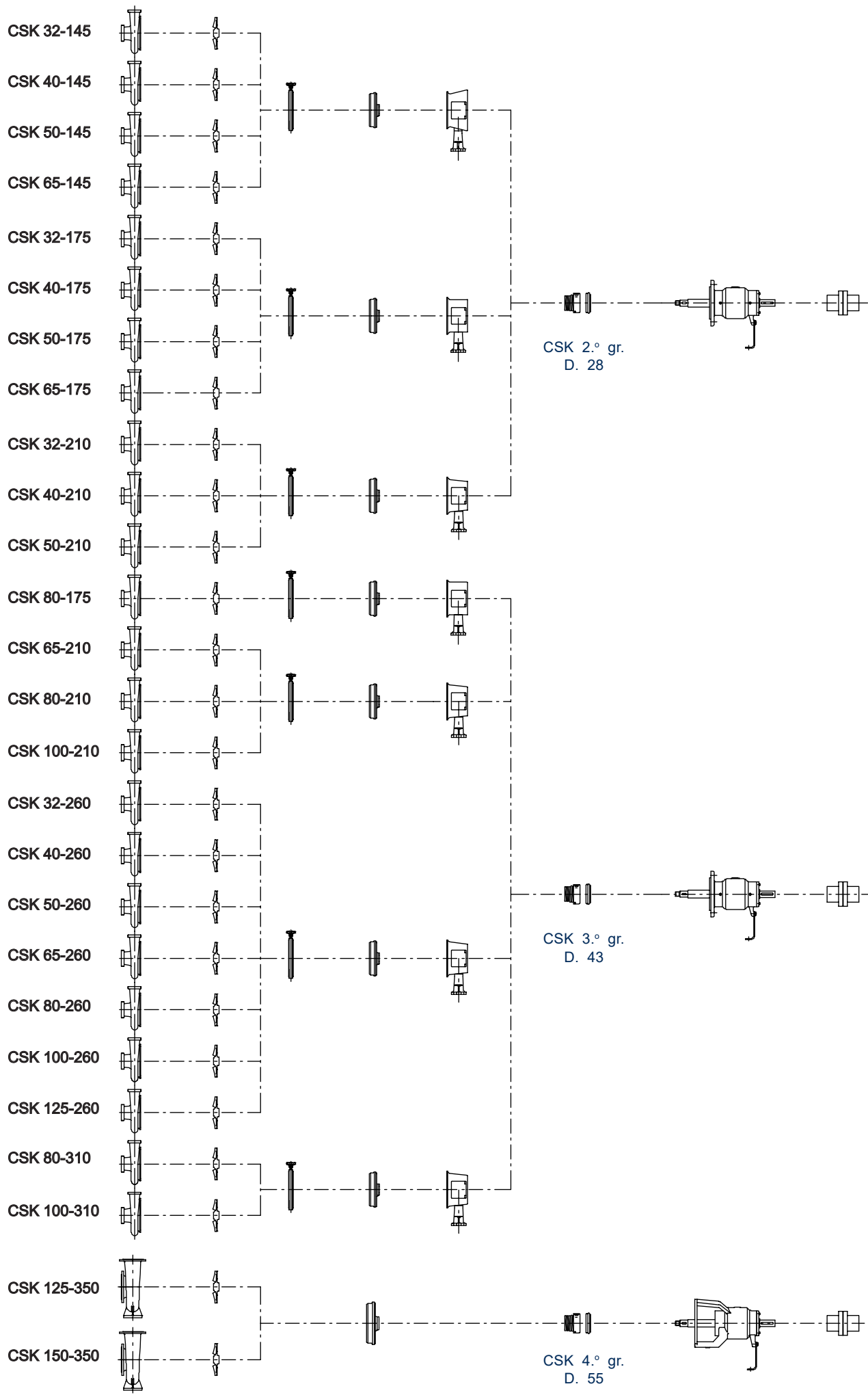

DIAGRAMAS GENERALES

(Prestaciones referidas a 20 °C - 1013 mBar, Datos no vinculantes)

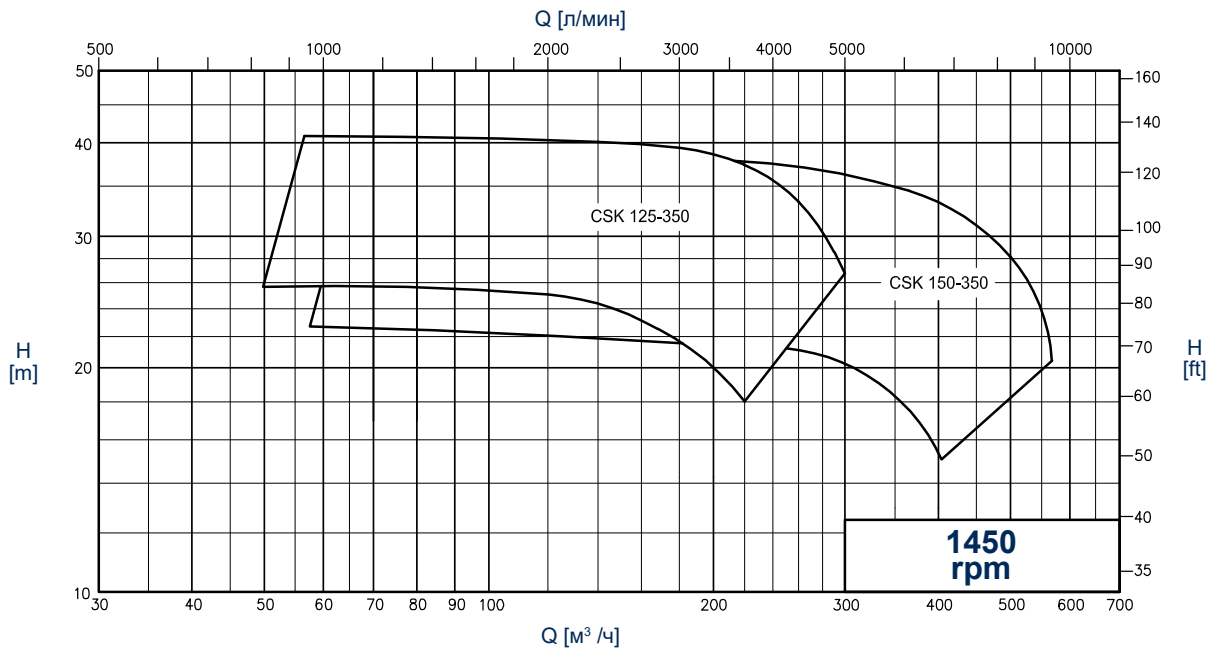
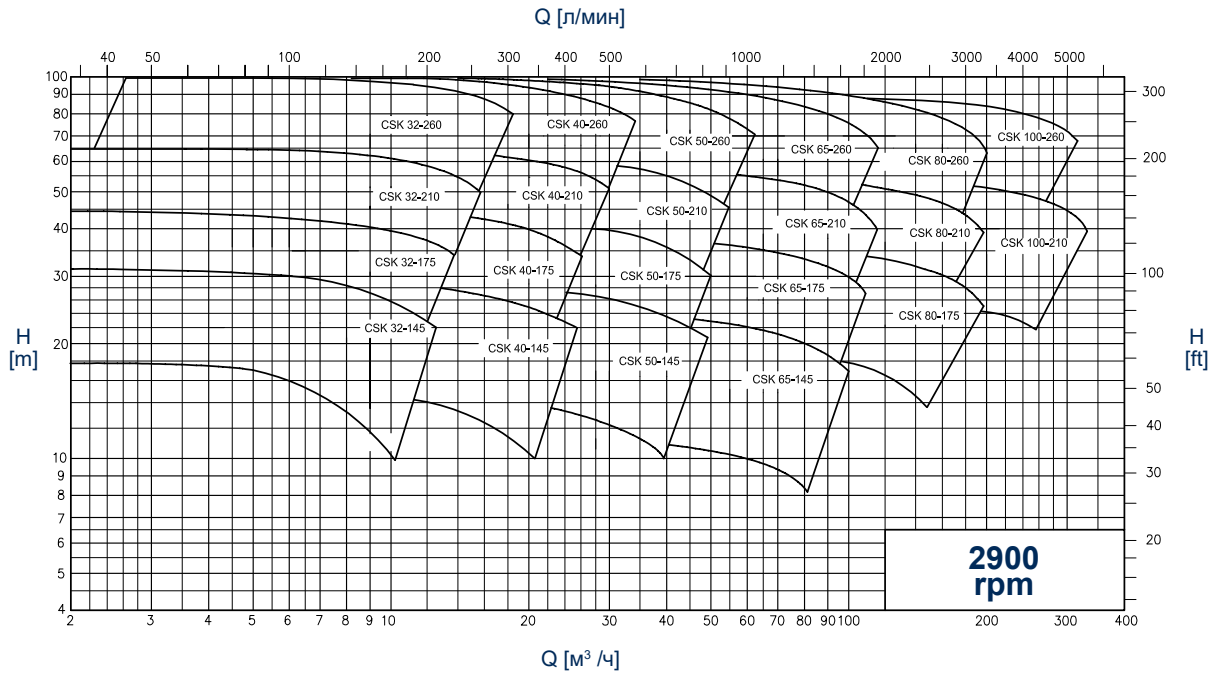
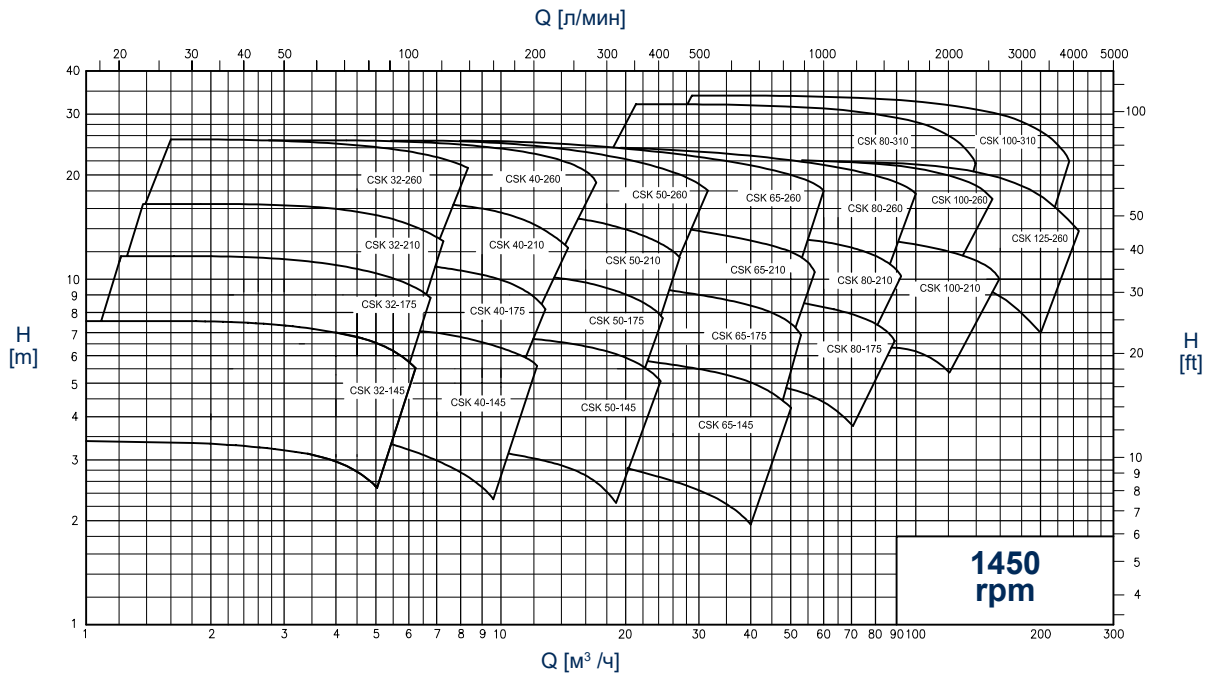

DIMENSIONES

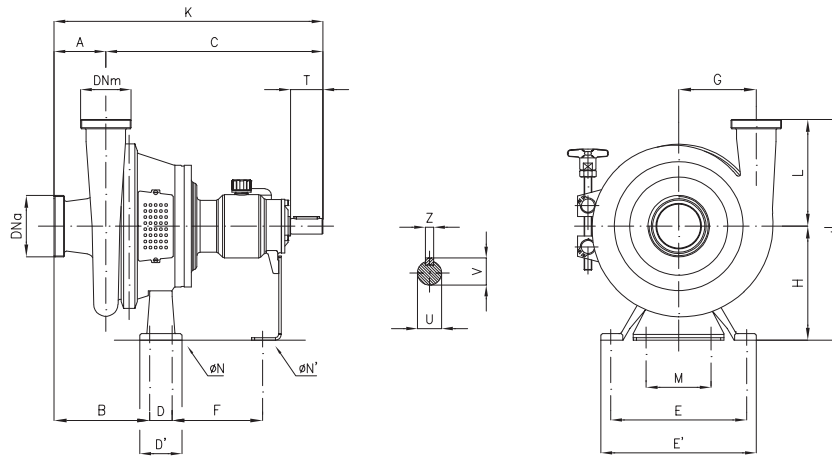

Cotas aproximadas – DN = Rosca macho DIN - 11851 – Ejec. con motores estándar IEC-EN

Bomba tipo	DNa	DNm	A	B	C	D	D'	E	E'	F	G	H	K	J	L	M	N	N'	T	U	V	Z
CSK 32-145	40	32	80	135	335	60	85	208	240	128	85	176	415	321	145	100	11	10	50	24	27	8
CSK 32-175	40	32	80	136	334	60	85	208	240	127	95	176	414	326	150	100	11	10	50	24	27	8
CSK 32-210	40	32	80	136	335	60	85	208	240	127	110	176	415	341	165	100	11	10	50	24	27	8
CSK 32-260	50	32	90	144	468	80	106	300	340	202	140	225	558	397	172	110	14	12	80	32	35	10
CSK 40-145	50	40	80	136	335	60	85	208	240	128	90	176	415	309	133	100	11	10	50	24	27	8
CSK 40-175	50	40	80	138	337	60	85	208	240	126	95	176	417	326	150	100	11	10	50	24	27	8
CSK 40-210	50	40	80	138	337	60	85	208	240	126	115	176	417	341	165	100	11	10	50	24	27	8
CSK 40-260	50	65	100	154	468	80	106	300	340	202	145	225	568	397	172	110	14	12	80	32	35	10
CSK 50-145	65	50	80	138	337	60	85	208	240	127	95	176	417	321	145	100	11	10	50	24	27	8
CSK 50-175	65	50	80	139	337	60	85	208	240	126	100	176	417	326	150	100	11	10	50	24	27	8
CSK 50-210	65	50	80	138	337	60	85	208	240	126	120	176	417	341	165	100	11	10	50	24	27	8
CSK 50-260	65	50	90	146	471	80	106	300	340	202	145	225	561	400	175	110	14	12	80	32	35	10
CSK 65-145	80	65	79	141	341	60	85	208	240	128	112	176	420	321	145	100	11	10	50	24	27	8
CSK 65-175	80	65	80	142	340	60	85	208	240	127	120	176	420	326	150	100	11	10	50	24	27	8
CSK 65-210	80	65	90	149	474	80	106	300	340	202	135	225	564	390	165	110	14	12	80	32	35	10
CSK 65-260	80	65	100	158	473	80	106	300	340	202	155	225	573	430	205	110	14	12	80	32	35	10
CSK 80-175	100	80	100	166	479	80	106	300	340	200	139	217	579	381	164	110	14	12	80	32	35	10
CSK 80-210	100	80	100	161	476	80	106	300	340	202	145	225	576	389	164	110	14	12	80	32	35	10
CSK 80-260	100	80	100	161	476	80	106	300	340	202	165	225	576	424	209	110	14	12	80	32	35	10
CSK 100-210	125	100	111	178	483	80	106	300	340	202	161	225	593	439	214	110	14	12	80	32	35	10
CSK 100-260	125	100	115	178	478	80	106	300	340	202	186	225	593	441	216	110	14	12	80	32	35	10
CSK 100-310	125	100	115	181	482	80	106	300	340	202	215	238	597	497	259	110	14	12	80	32	35	10
CSK 125-260	150	125	110	182	487	80	106	300	340	202	206	225	597	441	216	110	14	12	80	32	35	10

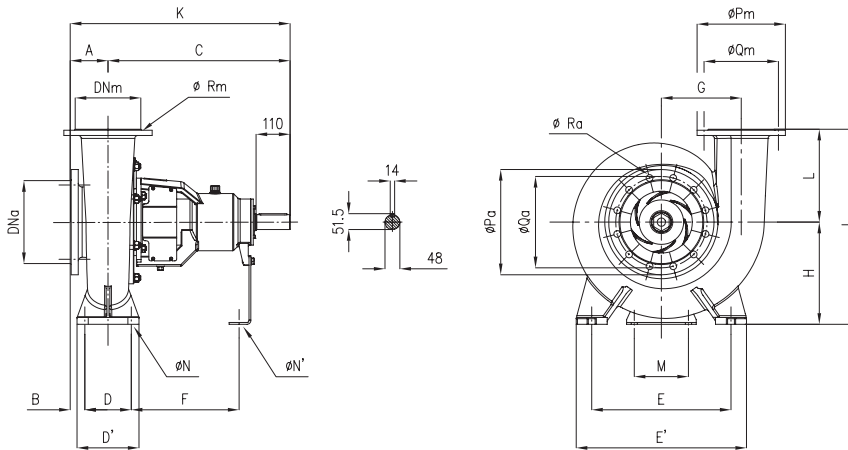

DN = Brida UNI EN 1092-1 PN16 – Cotas aproximadas

Bomba tipo	DNa	DNm	A	B	C	D	D'	E	E'	F	G	H	K	J	L	M	N	N'	Ø Pm	Ø Pa	Ø Qm	Ø Qa	Ø Ra	Ø Rm	n° fori a	n° fori m
CSK 125-350	150	125	122	47	586	150	200	400	500	346	232	280	708	580	300	110	22	14	250	285	210	240	22	18	8	8
CSK 150-350	200	150	122	47	580	150	200	450	550	348	258	330	702	630	300	175	22	20	285	340	240	295	22	22	12	8



C.S.F. Inox S.p.A. Strada per Bibbiano, 7 - 42027 Montecchio E. (RE) - ITALY EU

Ph +39.0522.869911 r.a. - Fx +39.0522.865454 - italia@csf.it - www.csf.it

Export Department • Commercial Étranger • Comercial Extranjero

Ph +39.0522.869922 - Fx +39.0522.869841 - export@csf.it - www.csf.it



Todas las otras indicaciones, datos y representaciones realizadas que incluye la presente publicación son indicativos y no constituyen ningún vínculo. C.S.F. INOX no acepta ninguna garantía ni obligación por la utilización del presente documento, por lo que se refiere a la información aquí incluida. Pero sobre todo declara cualquier tipo de responsabilidad por omisiones y/o errores en los datos y dibujos del documento. Se precisa que los datos técnicos, la información y las representaciones incluidas en el presente documento son de un valor puramente indicativo y aproximado. C.S.F. INOX se reserva el derecho de poder modificar los datos, los dibujos y la información del presente documento en cualquier momento y sin necesidad de aviso previo.