



EINSTUFIGE UND MEHRSTUFIGE KREISELPUMPEN Baureihe CSM



Die Pumpen CSM, die zur Erzeugung von hohem Druck bei mittleren bis niedrigen Förderleistungen entworfen wurden, sind so gestaltet, dass sie bei Vorliegen von hohem Ansaugdruck eingesetzt werden können.

Aus massivem Material gefertigte Konstruktion. In ein- und mehrstufiger Ausführung bis zu 4 Laufräder.

Mit Flüssigkeit in Kontakt kommende Teile aus rostfreiem Stahl des Typs CF-3M 1.4404 / AISI 316L. Hervorragende Oberflächenausführung und elektrochemische Politur.

Baureihe mit verschiedenen Ausstattungen ausgeführt. Monoblockbauweise mit unabhängigem Motor in Ausführung mit einfachem und doppeltem Lager (CSMX).

Mehrstufige Pumpe CSM in Ausführung X

Im Allgemeinen sind die mehrstufigen Pumpen CSM für den Betrieb mit hohem Druck bei mittlerer bis niedriger Förderleistung und für den Einsatz mit hohem Druck im Ansaugbereich geeignet: Anlagen mit Umkehrosmose zur Demineralisierung und Reinigung von Wasser, Dehydratation von Molke, Konzentration von Fruchtsäften, Auswahl und Konzentration von Enzymen, Senkung des Alkoholgehalts in Bier und Wein; Nano- und Ultrafiltrationsanlagen zur Behandlung von Milch und Molke, Entfernung von Laktose, Auswahl von Salzen und/oder Proteinen; Membranbehandlung von Abwasser aus Industrieprozessen.

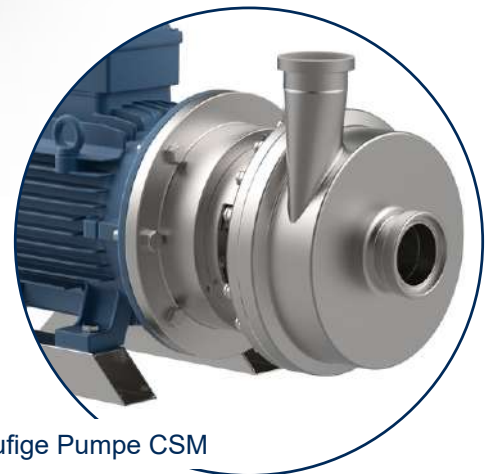

Einstufige Pumpe CSM

TECHNISCHE DATEN

Förderleistung bis zu 50 m³/h, Förderhöhen bis zu 150 m in mehrstufiger Ausführung.

Förderleistung bis zu 150 m³/h, Förderhöhen bis zu 60 m in einstufiger Ausführung.

Auslegungsdruck 40 bar.

Temperaturbereich 0 ÷ 100°C.

Ausführung der Dichtungen:

Gleitringdichtungen in geschützter und ausgeglichener Ausführung mit nach EN 12756 - ISO 3069 genormten Sitzen.

Interne Einzeldichtung

Interne Einzeldichtung mit Spülung

Dichtungsmaterialien (FDA und EG-Verordnung 1935/2004):

Ethylen Propylen (EPDM)

Fluor-Kautschuk (FPM-FKM)

FEP

NBR

Mögliche Anschlüsse:

Flansche EN1092-1 PN40, Clamp für hohen Druck, DIN 11851 / 11864-1 bis zu 25 bar



ALLGEMEINE LEISTUNGSDIAGRAMME CSM MEHRSTUFIGE

(Die Leistungen beziehen sich auf H₂O bei 20°C - 1013 mbar, Die Angaben sind unverbindlich)

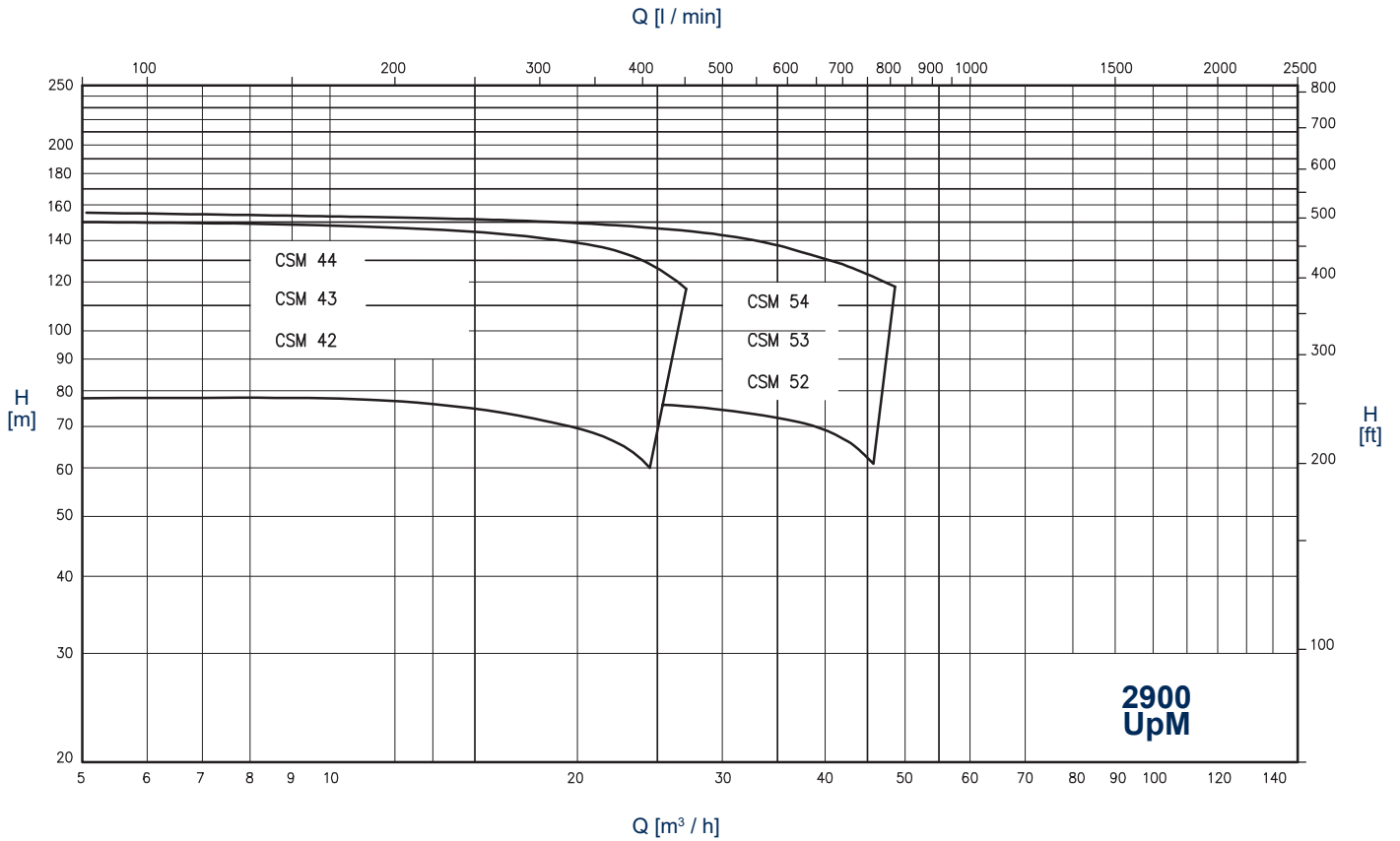

ALLGEMEINE LEISTUNGSDIAGRAMME CSM EINSTUFIGE

(Die Leistungen beziehen sich auf H₂O bei 20°C - 1013 mbar, Die Angaben sind unverbindlich)

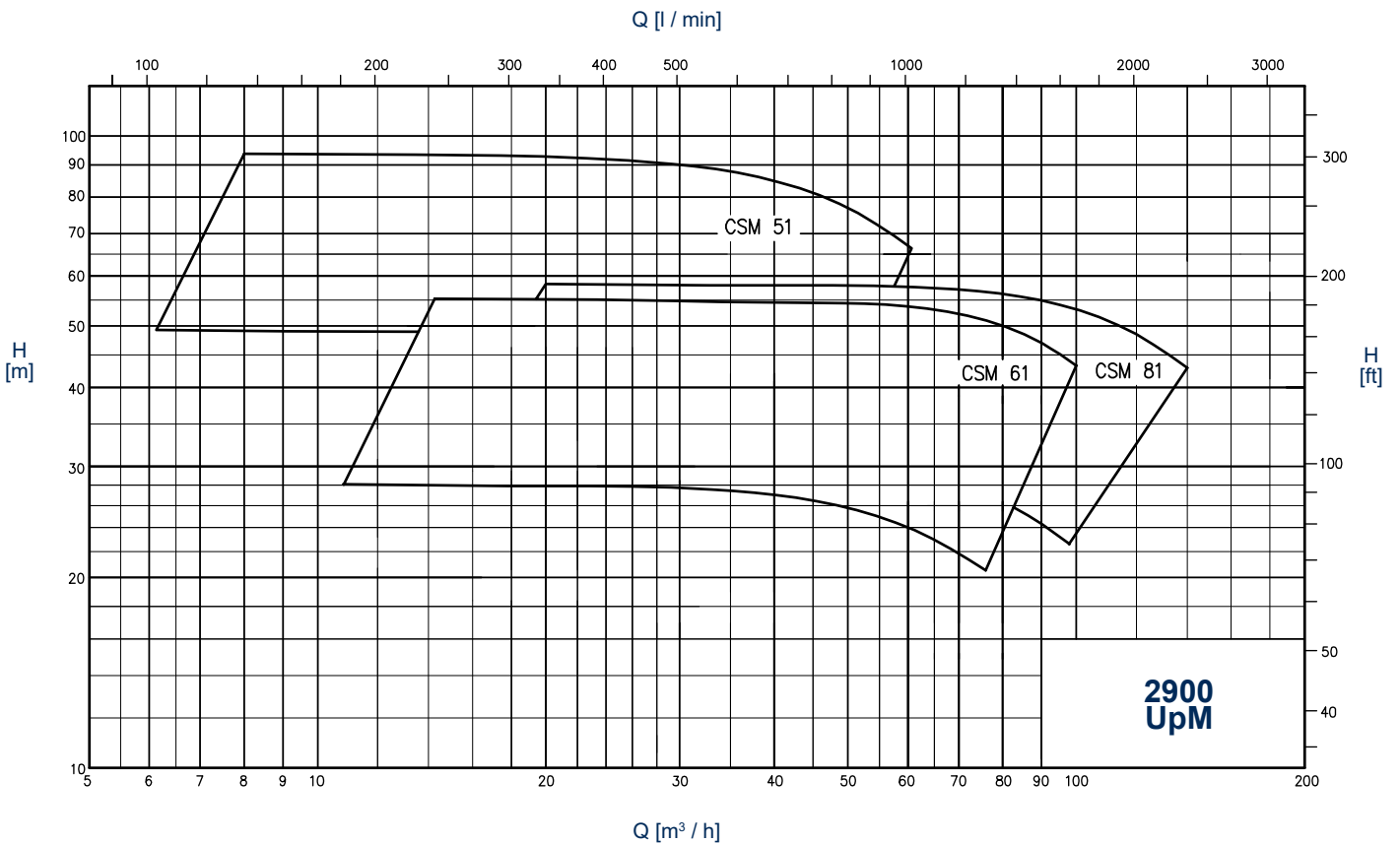

ÄUßERE ABMESSUNGEN CSM MEHRSTUFIGE

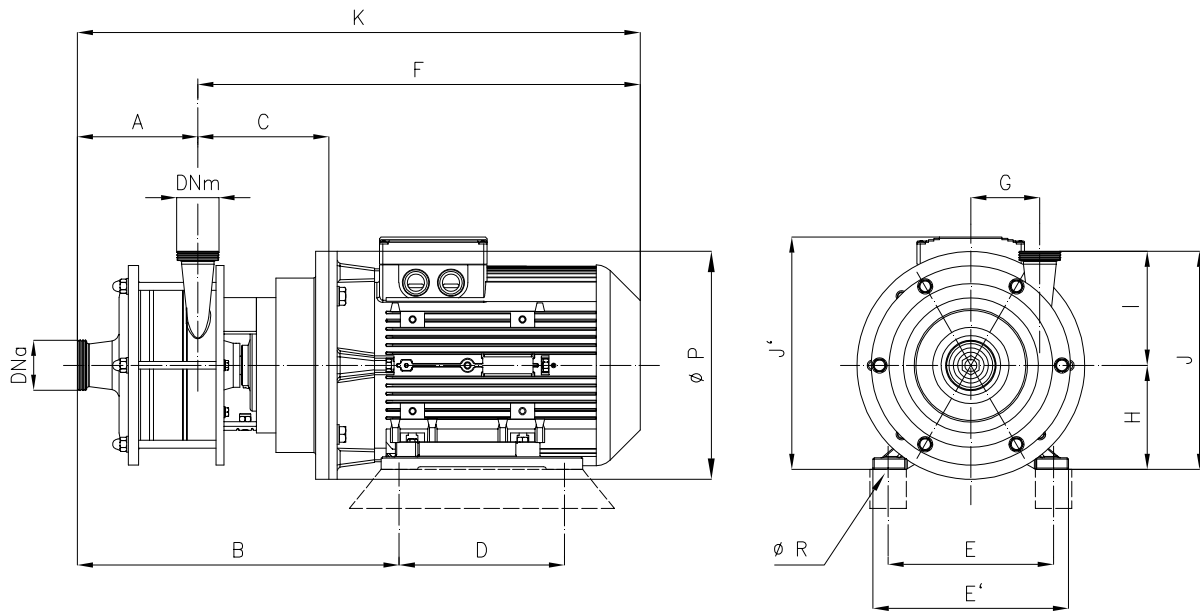

DN = Gewindestutzen DIN 11851 – Unverbindliche Werte - Ausf. mit Standard-Motoren IEC/EN

Pumpentyp	kW	DNa	DNm	A	B	C	D	E	E'	F	G	H	K	ØP	ØR	I	J	J'
CSM 42	11	50	40	139	463	216	210	254	300	694	86	160	883	350	14	203	363	357
CSM 42	18,5	50	40	139	463	216	254	254	300	694	86	160	883	350	14	203	363	357
CSM 43	18,5	50	40	192	516	216	254	254	300	694	86	160	886	350	14	203	363	357
CSM 43	22	50	40	192	529	216	241	279	340	776	86	160	968	350	14	203	363	442
CSM 44	22	50	40	245	582	216	241	279	340	776	86	180	1021	350	14	203	383	442
CSM 52	15	65	50	139	463	216	210	254	300	694	86	160	833	350	14	205	365	357
CSM 53	22	65	50	192	529	216	241	279	340	776	86	180	968	350	14	205	385	442

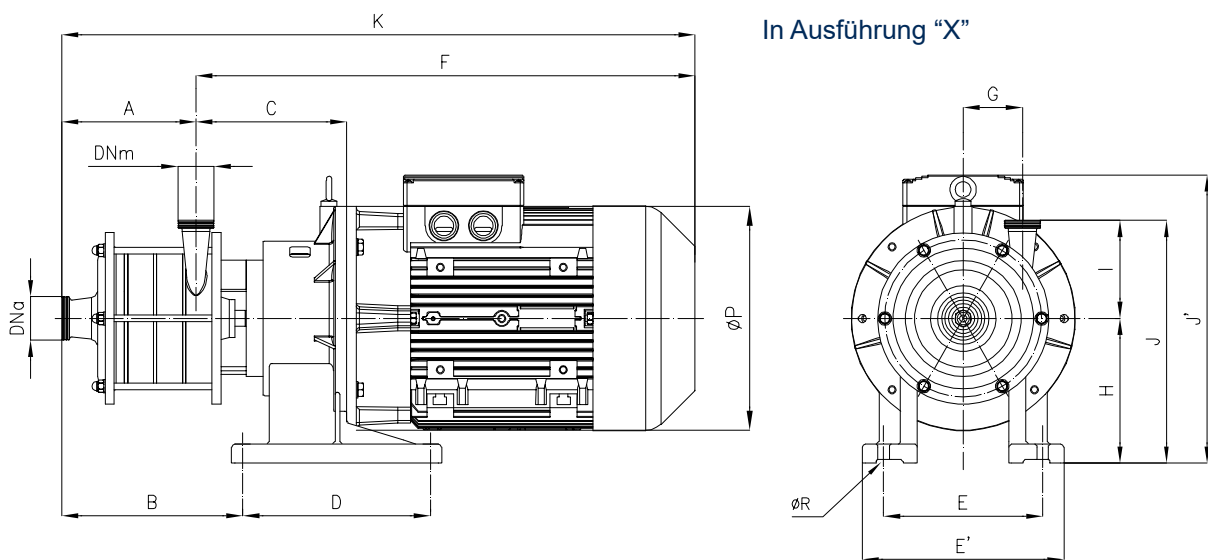

In Ausführung "X"

DN = Gewindestutzen DIN 11851 – Unverbindliche Werte - Ausf. mit Standard-Motoren IEC/EN

Pumpentyp	kW	DNa	DNm	A	B	C	D	E	E'	F	G	H	K	ØP	ØR	I	J	J'
CSMX 44	30	50	40	245	345	284	335	284	360	943	86	258	1188	400	21	203	461	563
CSMX 53	30	65	50	192	292	284	335	284	360	943	86	258	1135	400	21	205	463	563
CSMX 54	30	65	50	245	345	284	335	284	360	943	86	258	1188	400	21	205	463	563
CSMX 54	37	65	50	245	345	284	335	284	360	943	86	258	1188	400	21	205	463	563

ÄUßERE ABMESSUNGEN CSM EINSTUFIGE

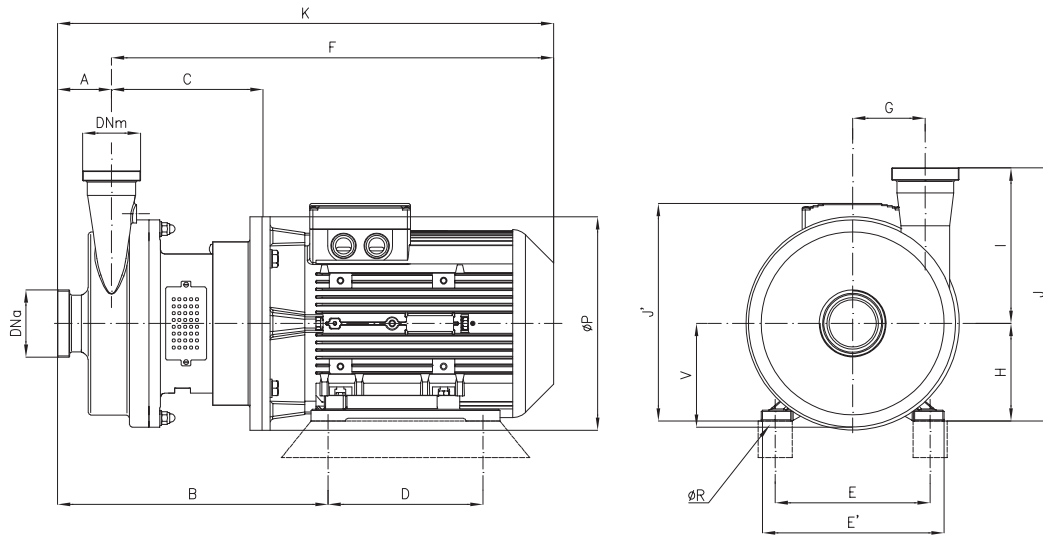

DN = Gewindestutzen DIN 11851 – Unverbindliche Werte - Ausf. mit Standard-Motoren IEC/EN

Pumpentyp	kW	DNa	DNm	A	B	C	D	E	E'	F	G	H	K	ØP	ØR	I	J	J'	V
CSM 51	15	65	50	73	431	250	210	254	300	728	140	160	801	350	15	240	400	357	195
CSM 51	18,5	65	50	73	431	250	254	254	300	728	140	160	801	350	15	240	400	357	195
CSM 51	22	65	50	73	444	250	241	279	340	810	140	180	883	350	15	240	420	442	195
CSM 61	11	80	65	84	445	253	210	254	300	731	100	160	815	350	15	250	410	357	170
CSM 61	15	80	65	84	445	253	210	254	300	731	100	160	815	350	15	250	410	357	170
CSM 61	18,5	80	65	84	445	253	254	254	300	731	100	160	815	350	15	250	410	357	170
CSM 61	22	80	65	84	458	253	241	279	340	813	100	180	897	350	15	250	430	442	170
CSM 81	11	100	80	100	461	253	210	254	300	731	120	160	831	350	15	255	415	357	170
CSM 81	15	100	80	100	461	253	210	254	300	731	120	160	831	350	15	255	415	357	170
CSM 81	18,5	100	80	100	461	253	254	254	300	731	120	160	831	350	15	255	415	357	170
CSM 81	22	100	80	100	474	253	241	279	340	813	120	180	913	350	15	255	430	442	170

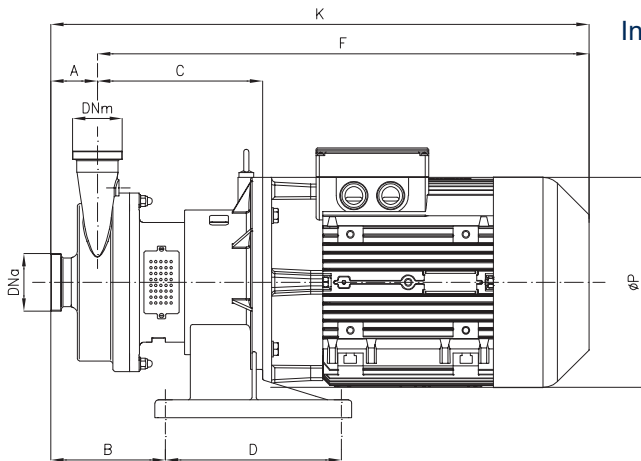

In Ausführung "X"

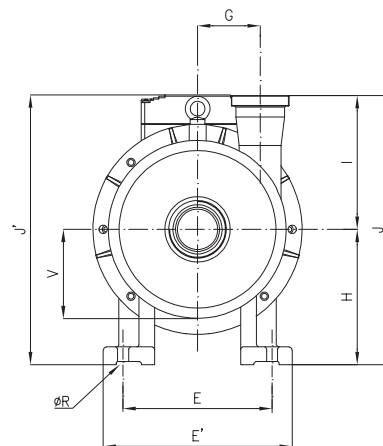

DN = Gewindestutzen DIN 11851 – Unverbindliche Werte - Ausf. mit Standard-Motoren IEC/EN

Pumpentyp	kW	DNa	DNm	A	B	C	D	E	E'	F	G	H	K	ØP	ØR	I	J	J'	V
CSMX 51	30	65	50	73	216	325	335	284	360	935	140	258	1008	400	21	240	498	558	195
CSMX 61	30	80	65	84	227	328	335	284	360	938	100	258	1022	400	21	250	508	558	170
CSMX 81	30	100	80	100	243	328	335	284	360	938	120	258	1038	400	21	255	513	558	170
CSMX 81	37	100	80	100	243	328	335	284	360	938	120	258	1038	400	21	255	513	558	170



C.S.F. Inox S.p.A. Strada per Bibbiano, 7 - 42027 Montecchio E. (RE) - ITALY EU
Ph +39.0522.869911 r.a. - Fx +39.0522.865454 - italia@csf.it - www.csf.it

Export Department • Commercial Étranger • Comercial Extranjero
Ph +39.0522.869922 - Fx +39.0522.869841 - export@csf.it - www.csf.it



Alle Angaben, Daten und Darstellungen (in welcher Form auch immer), die in diesem Dokument aufgeführt sind, sind indikativ und nicht bindend. C.S.F. bürgt nicht und geht keine Verpflichtung ein für die Nutzung dieses Dokuments und die darin enthaltenen Informationen. Insbesondere garantiert C.S.F. nicht gegen Auslassungen oder Fehler der hier angegebenen Daten und Zeichnungen. Beachten Sie, dass die technischen Spezifikationen, Informationen und Darstellungen in diesem Dokument lediglich indikativ und annähernd und daher nicht zwingend exakt sind. Die C.S.F. INOX behält sich das Recht vor, jederzeit und ohne Vorankündigung die in diesem Dokument angegebenen Daten, Zeichnungen und Informationen zu ändern.